

Réfrigération **IGLOO** Ltée

9379 TRANSCANADIENNE - VOIE DE SERVICE NORD MONTREAL QUEBEC H4S 1V3 CANADA
 TEL: 514.344.5555 APPEL GRATUIT: 1.866.804.4566 FAX: 514.344.2861

CONGÉLATEUR POUR CRÈME GLACÉE GELATO

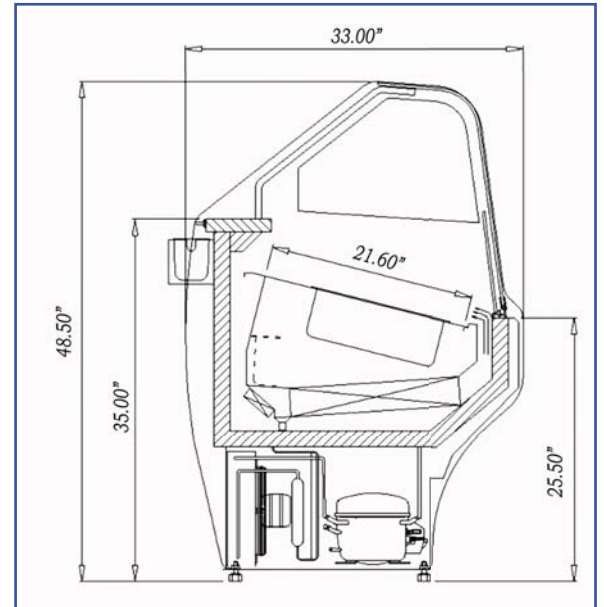

STANDARD:

- Vitre frontal courbé
- Cycle de dégivrage automatique
- Système de désembuage des vitres frontal
- Éclairage intérieur
- Système de refroidissement forcé par circulation d'air
- Façade et derrière en acier inoxydable
- Comptoir en acier inoxydable
- Rideau de porte
- Récipients en acier inoxydable (8 ou 14) inclus
- Réfrigérant R134a ou 404A respectant l'environnement

OPTIONNEL:

- Compresseur à distance
- Couleurs personnalisées des parois latérales en ABS

MODÈLE	LONGUEUR	PROFONDEUR	HAUTEUR	VOLTAGE	POIDS
	po./cm	po./cm	po./cm		Lbs/Kg
EGIF 1	42 / 106	33 / 84	49 / 125	115V 60 Hz 8A	260 / 118
EGIF 2	67 / 170	33 / 84	49 / 125	115V 60 Hz 16A	390 / 177

* Tout l'équipement est conçu pour fonctionner dans des conditions normales de magasin au-dessous de 75°F (+24°C) et à une humidité relative de 55%.

** Toutes les dimensions sont approximative

*** Les spécifications sont susceptibles à des modifications sans préavis

Web: www.igloorefrigeration.com