

Réfrigération **IGLOO** Ltée

9379 TRANSCANADIENNE - VOIE DE SERVICE NORD MONTREAL QUEBEC H4S 1V3 CANADA
 TEL: 514.344.5555 APPEL GRATUIT: 1.866.804.4566 FAX: 514.344.2861

PRÉSENTOIR MURAL OUVERT

CHARCUTERIES, VIANDES, SAUCISSONS, SALAMI, JAMBON FUMÉ ET FROMAGES

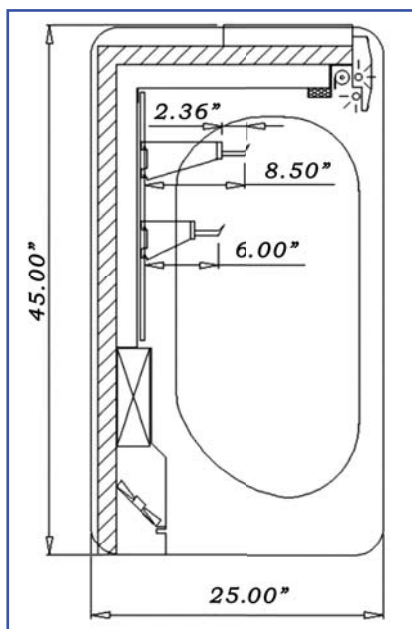

STANDARD:

- Parois latérales solides
- Système de refroidissement à air forcé
- 3 rangers des crochets en acier inoxydable ou des étagères
- Rideau de nuit
- Affichage numérique de la température
- Panneau frontal supérieur éclairé
- Présentoir seulement (sans compresseur)

OPTIONNEL:

- Possibilité de multiplexage
- Choix de couleurs du couvercle
(blanc, vert, bleu, rouge ou jaune)
- Variété de choix de couleurs

MODÈLE	LONGUEUR	PROFONDEUR	HAUTEUR	VOLTAGE	POIDS
	po./cm	po./cm	po./cm		Lbs/Kg
OWM1	79 / 201	28 / 70	48 / 120	115V 60Hz 2A	350 / 160
OWM2	100 / 254	28 / 70	48 / 120	115V 60Hz 3A	400 / 182

REMARQUE: PRÉSENTOIR SEULEMENT; DIMENSION DU COMPRESSEUR EN FONCTION DE L'EMPLACEMENT

* Tout l'équipement est conçu pour fonctionner dans des conditions normales de magasin au-dessous de 75°F (+24°C) et à une humidité relative de 55%.

** Toutes les dimensions sont approximative

*** Les spécifications sont susceptibles à des modifications sans préavis

Web: www.igloorefrigeration.com